

MAX FODGAARD A/S

KITO LØBEKATTE **Type TSP og TSG**

- for jævn og pålidelig transport af emner



**TS-serien fra
KITO er en universal
løbekat i flere
varianter**

KITO

KITO løbekatte, TS-serien

Model TSP

TSP løbekatten fra KITO er meget letløbende og ideel til kørsel på tværgående distancer.



”Ideel til vandret transport”

Løbekatten fås fra bæreevne på 500 kg og op til 5 ton og til forskellige flangebredder op til 305 mm.

Løbekatten trækkes let med byrder op til 5 tons i vandrette retninger.

Løbekatten er forsynet med hærdede varmtgalvaniserede stålhjul, som sikrer en ekstra lang levetid, ligesom kuglelejerne i hjulene sikrer en rolig kørsel.

Med KITO's TSP løbekat får du det nyeste design, der samtidig gør det muligt at indstille løbekatten efter eget behov.



Derudover har løbekatten en lav egenvægt, så den kræver mindre arbejdskraft og tid til installation, hvilket giver en arbejdsbesparelse hver gang.

Løbekatten kan betjenes i arbejdstemperaturer fra -200C til +600C.

”Hurtig og let håndtering af byrden”

KITO

Model TSG

TSG Løbekatten fra KITO med indbygget håndbetjent gear. Ideel til kortere vandrette afstande og større byrder.

Den håndkædefremførte løbekat fås fra bæreevne på 1 ton og op til 20 ton. Fås til forskellige flangebredde op til 305 mm.



1 - 3 ton

Gælder for både TSP og TSG:

- Passer til en flangebredde op til 305 mm
- Større størrelser fås på forlangende
- Fås også som Atex-udgave

Derudover har løbekatten en lav egenvægt, så den kræver mindre arbejdskraft og tid til installation.

Løbekatten kan betjenes i arbejdstemperaturer fra -200C til +600C.

”Velegnet til brug på kortere vandrette afstande”



5 - 10 ton

TSP

KITO

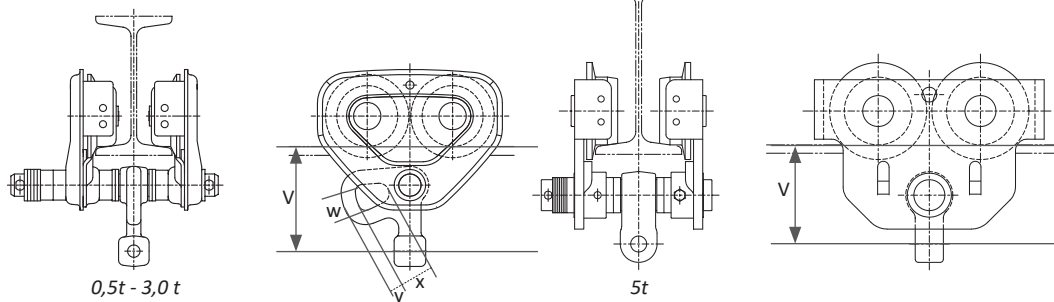

Varenr.	WLL kg	B Flangebredde mm		Min. kur- veradius mm	Egenvægt kg	V	w	x	y	z
		I	II							
TSP005	500	50-102	204-305	1.100	4,5	93	26	33	14	14
TSP010	1.000	58-127	204-305	1.300	8,0	106	28	37	18	18
TSP020	2.000	82-153	154-305	1.500	14,0	129	32	40	22	22
TSP030	3.000	82-153	154-305	1.700	23,0	169	40	48	24	30
TSP050	5.000	100-178	179-305	2.300	50,0	228	60	70	33	36

TSG

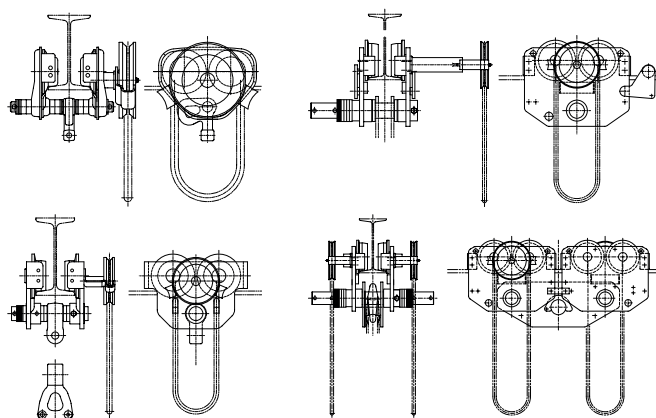

Varenr.	WLL kg	B Flangebredde mm		Min. kur- veradius mm	Egen- vægt kg	Hand pull to full load (daN)
		Type /I	Type /II			
TSG010	1.000	58-163	204-305	1.300	12	2
TSG020	2.000	82-153	154-305	1.500	19	3,9
TSG030	3.000	82-153	154-305	1.700	27	5,9
TSG050	5.000	100-178	179-305	2.300	56	13,7
TSG075	7.500	150-220	221-305	3.000	112	22,5
TSG100	10.000	150-220	221-305	3000	112	29,4
TSG150	15.000	150-220	221-305	-	265	2 x 22,1
TSG200	20.000	150-220	221-305	-	265	2 x 29,4



MAX FODGAARD A/S

Sydholmen 10
DK-2650 Hvidovre
Tlf. 7026 1700

Niels Bohrs Vej 33, Stilling
DK-8660 Skanderborg
Tlf. 8652 1577

Lindø Vestvej 11
DK-5330 Munkebo
Tlf. 7620 1500

www.fodgaard.dk

max@fodgaard.dk